

Nikon MC-30

日本語 リモートコード
使用説明書

英語 Remote Cord
User's Manual

ドイツ語 Fernauslösekabel
Benutzerhandbuch

フランス語 Câble de Télécommande
Manuel d'utilisation

中国語 遥控线 使用说明书

スペイン語 Cable de Control Remoto
Manual del usuario

中国語 遥控線 使用説明書

NIKON CORPORATION

Printed in Japan
SB2C23(70)
8MRG0270-23 ▲G12



図1/Figure 1/Abbildung 1/Figure 1



図2/Figure 2/Abbildung 2/Figure 2

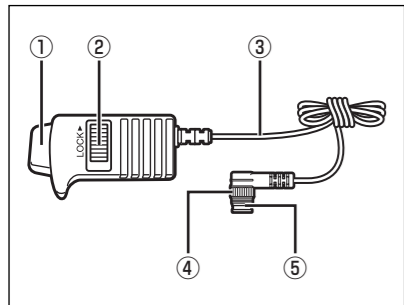

図3/Figure 3/Abbildung 3/Figure 3

日本語

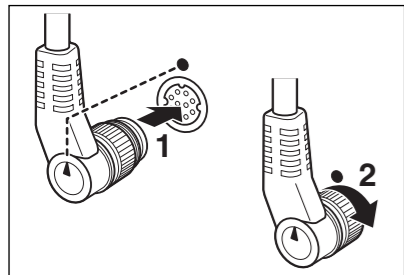
ニコンリモートコードMC-30（以下「MC-30」と記載します）をお買い上げくださいまして、誠にありがとうございます。本製品は10ピンターミナルを備えた一眼レフカメラ用のリモートコードで、次のような撮影に便利です。

- 接写撮影など、少しでも手ブレを防ぎたいときや、コード長の範囲でカメラから離れてシャッターボタンを操作したい場合
- シャッターボタンを押し込んだままの状態固定し、長時間露出（バルブ）撮影や連続撮影などを行いたい場合

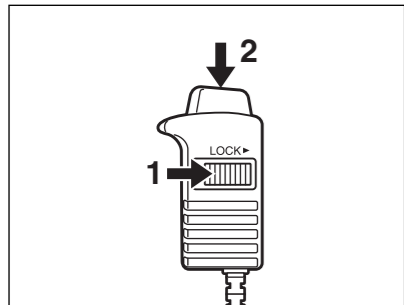
対応カメラ

ニコンデジタルカメラD3シリーズ/D2シリーズ/D1シリーズ/D700/D300シリーズ/D200/D100（マルチファンクションバッテリーパックMB-D100を介して接続）ニコンF6/F5/F100/F90シリーズ

安全上のご注意

ご使用の前に、「安全上のご注意」をよくお読みの上、正しくお使いください。

この「安全上のご注意」は製品を安全に正しく使用していただき、あなたや他の人々への危害や財産への損害を未然に防止するために、重要な内容を記載しています。お読みになった後は、お使いになる方がいつでも見られるところに必ず保管してください。

表示と意味は次のようになっています。

警告 この表示を無視して、誤った取り扱いをすると、人が死亡または重傷を負う可能性が想定される内容を示しています。

注意 この表示を無視して、誤った取り扱いをすると、人が傷害を負う可能性が想定される内容および物的損害の発生が想定される内容を示しています。

お守りいただく内容の種類を、次の絵表示で区分し、説明しています。

絵表示の例

△記号は、注意（警告を含む）を促す内容を告げるものです。図の中や近くに具体的な注意内容（左図の場合は感電注意）が描かれています。

⊘記号は、禁止（してはいけないこと）の行為を告げるものです。図の中や近くに具体的な禁止内容（左図の場合は分解禁止）が描かれています。

●記号は、行為を強制すること（必ずすること）を告げるものです。図の中や近くに具体的な強制内容（左図の場合はプラグを抜く）が描かれています。

警告

分解したり、修理や改造をしないこと
感電したり、異常動作をしてケガの原因となります。

落下などによって破損し、内部が露出したときは、露出部に手を触れないこと

感電したり、破損部でケガをする原因となります。

電源プラグをコンセントから抜いて、販売店またはニコンサービス機関に修理を依頼してください。

水につけたり、水をかけたり、雨にぬらしたりしないこと
発火したり、感電の原因となります。

引火、爆発のおそれのある場所では使用しないこと

プロパンガス、ガソリンなどの引火性ガスや粉塵の発生する場所で使用すると、爆発や火災の原因となります。

注意

ぬれた手でさわらないこと
感電注意 感電の原因になることがあります。

製品は、幼児の手の届くところに置かない
放置禁止 ケガの原因になることがあります。

各部名称（図 1）

- シャッターボタン
- シャッターボタンロックレバー
- コード
- ロックリング
- プラグ

カメラとの接続方法

- カメラの電源をOFFにします。
- カメラの10ピンターミナルからキャップを外し、MC-30のプラグを接続します。

- 図2のように、プラグとターミナルの指標を合わせてプラグを差し込み、ロックリングを時計方向に回して、プラグを固定します。

- カメラの電源をONにします。

操作方法

- MC-30のシャッターボタンは、半押しした場合、最後まで押し込んだ場合ともにカメラのシャッターボタンと同様に機能します。カメラのシャッターボタンの機能については、カメラの使用説明書をご覧ください。カメラの露出表示などはMC-30のシャッターボタン操作に連動して、カメラのシャッターボタンを押ししたときと同様に表示されます。

- シャッターボタンロックレバーをLOCK▶方向に止まるまでスライドさせシャッターボタンを押し込むと、シャッターボタンを押し込んだままの状態固定することができます（図3）。シャッターボタンの固定を解除する場合は、反対側にスライドしてください。

使用上のご注意

- カメラの電源がONの状態では、MC-30を抜き差ししないでください。故障の原因となる場合があります。

- カメラの誤作動を防止するため、接続は確実に行ってください。

- MC-30を持ってカメラを持ち上げたり、衝撃を与えたりしないでください。コードの断線や接続部分の破損の原因となります。

- MC-30を使用しない場合は、カメラの10ピンターミナルにキャップを付けて、端子を保護してください。

仕様

質量： 約54g
寸法（W×H×D）：約37×67.5×23mm（コード含まず）

コード長： 約800mm

English

Thank you for your purchase of a Nikon MC-30 remote cord for Nikon single-lens reflex (SLR) cameras with ten-pin remote terminals. The MC-30 can be used to:

- operate the camera remotely when taking photographs at close range and in other situations in which the slightest camera movement would produce blurring, and
- keep the shutter-release button pressed for long time-exposures (bulb) and burst photography.

Supported Cameras

The MC-30 can be used with Nikon D3-series, D2-series, D1-series, D700, D300-series, D200, and D100 (requires MB-D100 battery pack) digital cameras and with Nikon F6, F5, F100, and F90-series cameras.

Notice for Customers in the State of California

WARNING: Handling the cord on this product will expose you to lead, a chemical known to the State of California to cause birth defects or other reproductive harm. *Wash hands after handling.*

Nikon Inc.,
1300 Walt Whitman Road, Melville, NY
11747-3064, U.S.A.
Tel.: 631-547-4200

Notice for Customers in Europe

This symbol indicates that this product is to be collected separately.

The following apply only to users in European countries:

- This product is designated for separate collection at an appropriate collection point. Do not dispose of as household waste.
- For more information, contact the retailer or the local authorities in charge of waste management.

Parts of the MC-30 (Figure 1)

- Shutter-release button
- Shutter-release button lock
- Cord
- Lock ring
- Plug

Connecting the MC-30

- Turn the camera off.
- Remove the cap from the camera ten-pin remote terminal.
- Keeping the marks on the plug and the ten-pin remote terminal aligned, connect the MC-30 and rotate the lock ring clockwise to secure the plug in place (Figure 2).
- Turn the camera on.

Using the MC-30

The camera responds to the shutter-release button on the MC-30 as it would to the shutter-release button on the camera body. See the camera manual for details.

To lock the MC-30 shutter-release button in the fully-pressed position, slide the shutter-release button lock in the direction shown by the **LOCK▶** indicator until it stops and then press the shutter-release button all the way down (Figure 3). To unlock the shutter-release button, slide the lock in the opposite direction.

Precautions for Use

- Do not connect or disconnect the MC-30 while the camera is on. Failure to observe this precaution could result in malfunction.
- For trouble-free operation, make sure that the plug is securely connected.
- Do not carry the camera by the MC-30

or subject the camera or cord to physical shocks while the cord is connected. Failure to observe this precaution could result in the cord becoming disconnected.

- Replace the cap on the camera ten-pin remote terminal when the MC-30 is not in use.

Specifications

Weight Approximately 54 g (1.9 oz)
Dimensions (W×H×D) Approximately 37×67.5×23 mm (1.5×2.7×0.9 in.), excluding cord
Length of cord Approximately 800 mm (31.5 in.)

Deutsch

Vielen Dank für den Kauf des Nikon MC-30 Fernauslösekabels für Nikon Spiegelreflexkameras mit 10-poligen Anschlüssen. Das Fernauslösekabel MC-30 bietet Ihnen folgende Möglichkeiten:

- Sie können die Kamera bei Makroaufnahmen und in anderen Situationen fernauflösen, in denen jede Erschütterung der Kamera zu vermeiden ist, und
- der Auslöser lässt sich für Langzeitbelichtungen (B) oder Serienaufnahmen arretieren.

Unterstützte Kameras

Das Fernauslösekabel MC-30 kann zusammen mit Digitalkameras von Nikon der Serien D3, D2, D1, D300 und mit den Modellen D700, D200 und D100 (Multifunktionshandgriff MB-D100 erforderlich) und mit Kameras von Nikon der Modelle F6, F5, F100, und der Serie F90 verwendet werden.

Hinweis für Kunden in Europa

Durch dieses Symbol wird angezeigt, dass dieses Produkt getrennt entsorgt werden muss.

Folgendes gilt für Verbraucher in europäischen Ländern:

- Dieses Produkt muss an einer geeigneten Sammelstelle separat entsorgt werden. Eine Entsorgung über den Hausmüll ist unzulässig.
- Weitere Informationen erhalten Sie bei Ihrem Fachhändler oder bei den für die Abfallentsorgung zuständigen Behörden bzw. Unternehmen.

Komponenten des MC-30 (Abbildung 1)

- Auslöser
- Auslöserarretierung
- Kabel
- Arretierungsring
- Stecker

Anschließen des MC-30

- Schalten Sie die Kamera aus.
- Nehmen Sie die Kappe vom 10-poligen Anschluss der Kamera ab.
- Schließen Sie das Fernauslösekabel MC-30 an und drehen Sie den Arretierungsring im Uhrzeigersinn, damit der Stecker einrastet (Abbildung 2), stellen Sie dabei sicher, dass die Markierungen am Stecker und dem 10-poligen Anschluss ausgerichtet bleiben.
- Schalten Sie die Kamera ein.

Verwenden des MC-30

Wenn der Auslöser des MC-30 betätigt wird, reagiert die Kamera ebenso wie bei der Betätigung des Auslösers an der Kamera selbst. Nähere Einzelheiten finden Sie in der Bedienungsanleitung der Kamera.

Schieben Sie die Auslöserarretierung in die vom Symbol **LOCK▶** angezeigte Richtung bis sie einrastet und drücken Sie anschließend den Auslöser bis zum zweiten Druckpunkt (Abbildung 3), damit der Auslöser des MC-30 in der durchgedrückten Position arretiert wird. Schieben Sie die Arretierung in die entgegengesetzte Richtung, um den Auslöser freizugeben.

Warnhinweise für die Verwendung

- Schließen Sie den MC-30 nicht an und trennen Sie diesen nicht, während die Kamera eingeschaltet ist. Andernfalls können Fehlfunktionen auftreten.
- Um eine problemlose Bedienung zu gewährleisten, stellen Sie sicher, dass der Stecker sicher verbunden ist.
- Tragen Sie die Kamera nicht am Kabel des MC-30 und setzen Sie die Kamera oder das Kabel keinen physischen Belastungen aus, während der Fernauslösekabel angeschlossen ist. Andernfalls besteht die Gefahr, dass die Kabelverbindung getrennt wird.
- Setzen Sie die Kappe für den 10-poligen Anschluss der Kamera wieder auf, wenn das MC-30 nicht verwendet wird.

Technische Daten

Gewicht Circa 54 g
Abmessungen (H×B×T) Circa 67,5×37×23 mm (ohne Kabel)
Kabellänge Circa 800 mm

Français

Nous vous remercions d'avoir choisi la télécommande filaire Nikon MC-30 pour les reflex (SLR) Nikon équipés de prises télécommande à dix broches. Le MC-30 peut être utilisé pour :

- commander l'appareil photo à distance lors de la prise de photographies rapprochées et dans d'autres situations où le moindre mouvement de l'appareil photo risque de provoquer un flou, et pour
- maintenir le déclencheur enfoncé pendant des expositions prolongées (pose B) et lors de prises de vues en rafale.

Appareils photo Compatibles

Le câble MC-30 peut être utilisée avec les appareils numériques Nikon des séries D3, D2, D1, le D700, les séries D300, le D200, et le D100 (requiert une batterie MB-D100) et avec les appareils photo F6, F5, F100 et de la série F90 de Nikon.

Avis pour les clients en Europe

Ce symbole indique que ce produit doit être collecté séparément.

Les mentions suivantes s'appliquent uniquement aux utilisateurs situés dans les pays européens :

- Ce produit doit être recueilli séparément dans un point de collecte approprié. Il ne doit pas être jeté avec les déchets ménagers.
- Pour plus d'informations, contactez votre revendeur ou les autorités locales chargées de la gestion des déchets.

Éléments du MC-30 (Figure 1)

- Déclencheur
- Verrou du déclencheur
- Câble
- Bague de verrouillage
- Fiche

Connexion du câble MC-30

- Éteignez l'appareil photo.
- Soulevez la protection de la prise télécommande à dix broches.
- En vous assurant de maintenir les marques sur la prise et la télécommande à dix broches alignés, connectez le câble MC-30 puis tournez la bague de verrouillage dans le sens horaire afin de sécuriser le branchement de la fiche (Figure 2).

- Allumez l'appareil photo.

Utilisation du câble MC-30

L'appareil photo répond au déclencheur du câble MC-30 comme s'il s'agissait du déclencheur de son boîtier. Pour plus de détails, reportez-vous au manuel de l'appareil photo.

Pour verrouiller le déclencheur du câble MC-30 dans sa position enfoncée, faites glisser le verrou du déclencheur dans la direction indiquée par l'indicateur **LOCK▶** jusqu'à ce qu'il s'arrête, puis appuyez sur le déclencheur jusqu'en fin de course (Figure 3). Pour déverrouiller le déclencheur, faites glisser le verrou dans la direction opposée.

Précautions d'utilisation

- Évitez de connecter ou de déconnecter le câble de télécommande MC-30 lorsque l'appareil photo est sous tension. Le non-respect de cette consigne pourrait entraîner un dysfonctionnement.
- Pour une utilisation sans problème, assurez-vous que la fiche est bien connectée.
- Évitez de soulever l'appareil photo par le câble de télécommande MC-30 ou de soumettre l'appareil photo ou le câble à des chocs pendant que le câble est connecté. Sinon, le câble pourrait se déconnecter.
- Remplacez la protection de la prise télécommande à dix broches de l'appareil photo lorsque le câble MC-30 n'est pas utilisé.

Caractéristiques

Poids Environ 54 g
Dimensions (L×H×P) Environ 37×67,5×23 mm (câble exclu)
Longueur du câble Environ 800 mm

Nikon MC-30

Кк 遥控线 使用说明书

Es Cable de Control Remoto Manual del usuario

Ch 遙控線 使用說明書

Яp リモートコード 使用説明書

En Remote Cord User's Manual

De Fernauslösekabel Benutzerhandbuch

Fr Câble de Télécommande Manuel d'utilisation

NIKON CORPORATION

中文版 (简体)

使用产品前请仔细阅读本使用说明书，并请妥善保管。

感谢您购买尼康MC-30遥控线，该遥控线适用于带10针遥控端子的尼康单镜反光(SLR)照相机。MC-30可用于：

- 在近距离拍摄照片时，或者轻微照相机移动可导致照片模糊的其它情形下遥控操作照相机。
- 按住快门释放按钮以进行长时间曝光(B门)和连拍。

支持的照相机

MC-30可用于尼康D3系列、D2系列、D1系列、D700、D300系列、D200和D100(需要MB-D100电池匣)数码相机以及尼康F6、F5、F100和F90系列照相机。

安全须知

请在使用前仔细阅读“安全须知”，并以正确的方法使用。本“安全须知”中记载了重要的内容，可使您能够安全、正确地使用产品，并预防对您或他人造成人身伤害或财产损失。请在理解本部分的内容后阅读使用说明书正文，并在阅读之后妥善保管，以便本产品的所有使用者可以随时查阅。本节中标注的指示和含义如下。

- 警告** 表示若不遵守该项指示或操作不当，则有可能造成人员死亡或负重伤的内容。
- 注意** 表示若不遵守该项指示或操作不当，则有可能造成人员伤害、以及有可能造成物品损害的内容。

本节使用以下图示和符号对必须遵守的内容作以分类和说明。

| 图示和符号的实例 | |
|----------|--|
| | △符号表示唤起注意(包括警告)的内容。在图示中或图示附近标有具体的注意内容(左图之例为当心触电)。 |
| | ⊘符号表示禁止(不允许进行的)的行为。在图示中或图示附近标有具体的禁止内容(左图之例为禁止拆解)。 |
| | ●符号表示强制执行(必需进行的)的行为。在图示中或图示附近标有具体的强制执行内容(左图之例为取出电池)。 |

| 警告 | |
|----|---|
| | 禁止拆解 切勿自行拆解、修理或改装。否则将会造成触电、发生故障并导致受伤。 |
| | 禁止触碰 当产品由于跌落而破损使得内部外露时，切勿用手触碰外露部分。否则将会造成触电、或由于破损部分而导致受伤。 |
| | 立即委托修理 请委托购买本设备时的经销商或尼康授权的维修服务中心进行修理。 |
| | 禁止接触水 切勿浸入水中或接触到水，或被雨水淋湿。否则将会导致起火或触电。 |

相机及相关产品中有毒有害物质或元素的名称、含量及环保使用期限说明

| 环保使用期限 | 部件名称 | 有毒有害物质或元素 | | | | | |
|--------|-------------------|-----------|-------|-------|-------------|-----------|-------------|
| | | 铅(Pb) | 汞(Hg) | 镉(Cd) | 六价铬(Cr(VI)) | 多溴联苯(PBB) | 多溴二苯醚(PBDE) |
| | 1相机外壳和镜筒(塑料制) | ○ | ○ | ○ | ○ | ○ | ○ |
| | 2电子表面装配元件(包括电子元件) | × | ○ | ○ | ○ | ○ | ○ |
| | 3机械元件,包括螺母和垫圈等 | ○ | ○ | ○ | ○ | ○ | ○ |
| | 4连接线类 | × | ○ | ○ | ○ | ○ | ○ |

注：
有毒有害物质或元素标识说明
 ○表示该有毒有害物质或元素在该部件所有均质材料中的含量均在SJ/T11363-2006标准规定的限量要求以下。
 ×表示该有毒有害物质或元素至少在该部件的某一均质材料中的含量超出SJ/T11363-2006标准规定的限量要求。但是，以现有的技术条件要使相机相关产品完全不含有上述有毒有害物质极为困难，并且上述产品都包含在《关于电气电子设备中特定有害物质使用限制指令2002/95/EC》的豁免范围之内。

环保使用期限

此标志的数字是基于中华人民共和国电子信息产品污染控制管理办法及相关标准，表示该产品的环保使用期限的年数。请遵守产品的安全及使用注意事项，并在产品使用后根据各地的法律、规定以适当的方法回收再利用或废弃处理本产品。

| 警告 | |
|----|--|
| | 禁止使用 切勿在有可能起火、爆炸的场所使用。在有丙烷气、汽油等易燃性气体、粉尘的场所使用产品，将会导致爆炸或火灾。 |

| 注意 | |
|----|--|
| | 当心触电 切勿用湿手触碰。否则将有可能导致触电。 |
| | 妥善保管 切勿在婴幼儿伸手可及之处保管产品。否则将有可能导致受伤。 |

MC-30的部件构成(图1)

- 1 快门释放按钮
- 2 快门释放按钮锁
- 3 导线
- 4 锁定环
- 5 插头

MC-30的连接方法

1. 关闭照相机电源。
2. 从照相机的10针遥控端子上取下保护盖。
3. 将插头上的标记和10针遥控端子上的标记对齐，连接MC-30并顺时针旋转锁定环将插头固定到位(图2)。
4. 开启照相机电源。

MC-30的使用方法

MC-30上的快门释放按钮可以同照相机机身上的快门释放按钮一样来控制照相机操作。详细信息请参阅照相机的使用说明书。若要将MC-30快门释放按钮锁定在完全按下的位置，请按**LOCK▶**(锁定)指示所示方向滑动快门释放按钮锁直至其停止，然后完全按下快门释放按钮(图3)。按相反方向滑动快门释放按钮锁则可解除快门释放按钮的锁定。

使用注意事项

- 不要在照相机电源开启状态下连接或卸下MC-30。否则可能导致故障。
- 为了在操作中不出现问题，务必使插头接插牢靠。
- 在导线连接状态下，不要单靠MC-30来提拿照相机，也不要让照相机或导线受到物理性震动。否则可能导致导线从照相机上松脱。
- 不使用MC-30时，请重新盖上照相机10针遥控端子的保护盖。
- 运输产品时，请在包装箱内装入足够多的缓冲材料，以减少(避免)由于冲击导致产品损坏。

规格

| | |
|------|-----------------------------|
| 重量 | 约54g |
| 尺寸 | 约37×67.5×23mm(宽×高×厚)(不包含导线) |
| 导线长度 | 约800mm |

Español

Le agradecemos su compra del cable de control remoto Nikon MC-30 para cámaras réflex de objetivo único (SLR) con terminales remotos de diez contactos. El MC-30 puede usarse para:

- Manejar la cámara a distancia cuando se toman fotografías muy de cerca o en cualquier otra situación en la que la menor sacudida de la cámara haría que la foto saliera movida.
- Mantener el disparador automático pulsado durante las exposiciones prolongadas (bulb) y la fotografía en ráfaga.

Cámaras compatibles

El MC-30 puede usarse con las cámaras digitales Nikon serie D3, serie D2, serie D1, D700, serie D300, D200 y D100 (requiere el pack de batería MB-D100) y con las cámaras Nikon F6, F5, F100 y serie F90.

Aviso para los clientes en Europa

Este símbolo indica que este producto se debe desechar por separado. La nota siguiente corresponde únicamente a los usuarios de los países europeos:

- Este producto se ha diseñado para desecharlo por separado en un punto de recogida de residuos adecuado. No lo tire con la basura doméstica.
- Para obtener más información, puede ponerse en contacto con el vendedor o con las autoridades locales encargadas de la gestión de residuos.



繁體中文

感謝您購買尼康MC-30遙控線，該遙控線適用於帶十針遙控終端的尼康單鏡反光(SLR)相機。MC-30可用於：

- 在近距離拍攝相片時，或者輕微相機移動可導致相片模糊的其它情形下遙控操作相機。
- 按住快門釋放按鍵以進行長時間曝光(B門)和連拍攝影。

支援的相機

MC-30可用於尼康D3系列、D2系列、D1系列、D700、D300系列、D200和D100(需要MB-D100電池匣)數碼相機以及尼康F6、F5、F100和F90系列相機。

MC-30的部件構成(圖1)

- ①快門釋放按鈕
- ②快門釋放按鈕鎖
- ③線
- ④鎖定環
- ⑤插頭

MC-30的連接方法

1. 關閉相機電源。
2. 從相機的十針遙控終端上取下保護蓋。
3. 將插頭上的標記和十針遙控終端上的標記對齊，連接MC-30並順時針旋轉鎖定環將插頭固定到位(圖2)。
4. 啟動相機電源。

MC-30的使用方法

相機對MC-30上的快門釋放按鈕與相機機身上的快門釋放按鈕有相同的反應。詳細資訊請參閱相機的使用說明書。若將MC-30快門釋放按鍵鎖定在完全按下的位置，請按**LOCK▶**(鎖定)指示所示方向滑動快門釋放按鍵鎖直至其停止，然後完全按下快門釋放按鍵(圖3)。按相反方向滑動快門釋放按鍵鎖則可解除快門釋放按鍵的鎖定。

使用注意事項

- 不要在相機電源啟動狀態下連接或卸下MC-30。否則可能引起故障。
- 為了在操作中不出現問題，務必使插頭接插牢靠。
- 在導線連接狀態下，不要單靠MC-30來提拿相機，也不要讓相機或導線受到物理性振動。否則可能導致導線從相機上鬆脫。
- 不使用MC-30時，請重新蓋上相機十針遙控終端的保護蓋。

規格

| | |
|------|----------------------------|
| 重量 | 約54g |
| 尺寸 | 約37×67.5×23mm(寬×高×厚)(包含導線) |
| 導線長度 | 約800mm |

Partes del MC-30 (Figura 1)

- ① Disparador
- ② Bloqueo del disparador
- ③ Cable
- ④ Anillo de bloqueo
- ⑤ Enchufe

Conexión del MC-30

1. Apague la cámara.
2. Quite la tapa del terminal remoto de diez contactos.
3. Mantenga alineadas las señales del enchufe y del terminal remoto de diez contactos, conecte el MC-30 y gire el anillo de bloqueo en sentido horario para asegurar el enchufe (Figura 2).
4. Encienda la cámara.

Uso del MC-30

La cámara responde al disparador del MC-30 del mismo modo que con el disparador del cuerpo de la cámara. Consulte el manual de la cámara para obtener más detalles.

Para bloquear el disparador en la posición en la que está completamente pulsado, deslice el seguro del disparador en la dirección mostrada por el indicador **LOCK▶** hasta su detención y luego pulse el disparador hasta el fondo (Figura 3). Para desbloquear el disparador, deslice el seguro en la dirección opuesta.

Precauciones de uso

- No conecte ni desconecte el MC-30 cuando la cámara esté encendida. Si no se hace así, podría producirse un error de funcionamiento.
- Para no tener problemas, compruebe que el enchufe está conectado firmemente.
- No sujete la cámara desde el MC-30 ni golpee la cámara o el cable mientras esté conectado. Si no se hace así, podría desconectarse el cable.
- Vuelva a colocar la tapa sobre el terminal remoto de diez contactos cuando no use la MC-30.

Especificaciones

| | |
|-----------------------------------|---|
| Peso | Aproximadamente 54 g |
| Dimensiones (an × al × pr) | Aproximadamente 37 × 67,5 × 23 mm (excluyendo el cable) |
| Longitud del cable | Aproximadamente 800 mm |

进口商：尼康映像仪器销售(中国)有限公司(上海市西藏中路268号来福士广场50楼01-04室, 200001)
 尼康客户支持中心服务热线：4008-201-665(周一至周日9:00-18:00)
<http://www.nikon.com.cn/>

在日本印刷
 出版日期 2012年3月1日